

# РОБОТ-ПЫЛЕСОС

**Rekam RVC-1500R/RVC-1555B**

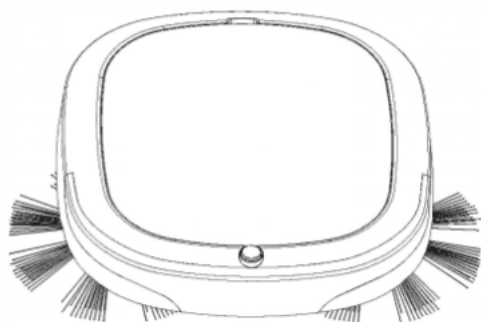

**Rekam RVC-1600R/RVC-1655B**

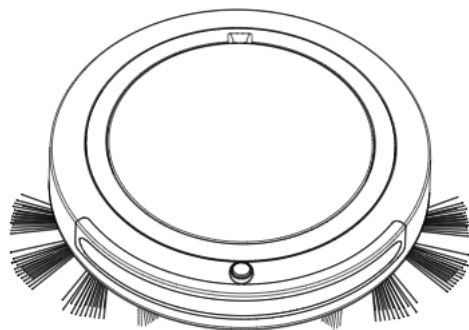

**ИНСТРУКЦИЯ ПО ЭКСПЛУАТАЦИИ**

## Правила безопасной эксплуатации устройства :

*Ознакомьтесь с мерами предосторожности, которые необходимо соблюдать при эксплуатации!*

1. Никто не должен разбирать, ремонтировать или модифицировать продукт, за исключением специалистов по ремонту, иначе это может привести к пожару, поражению электрическим током или телесным повреждениям.
2. Запрещается использование других зарядных устройств, в противном случае это может привести к повреждению изделия, поражению электрическим током или возгоранию, вызванному высоким напряжением.
3. Вы не должны прикасаться к высоковольтному источнику питания электрооборудования, если ваши руки мокрые, иначе это может привести к поражению электрическим током.
4. Вы не должны слишком сильно изгибать провод источника питания или помещать тяжелую вещь на провод источника питания, иначе это может привести к повреждению провода, пожару или поражению электрическим током.
5. Запрещается пользоваться роботом - пылесосом рядом с источниками огня или горючих материалов, запрещается использовать бензин и прочие горючие материалы для очистки робота - пылесоса.

*Перед использованием необходимо соблюдать следующие меры предосторожности!*

1. Во время транспортировки или хранения в течение длительного времени робот - пылесос должен быть выключен, иначе батарея может выйти из строя.



**ВНИМАНИЕ:** нарушение правил безопасности может привести к травмам человека или повреждению продукта.

2. Силовой кабель зарядного устройства должен быть плотно закреплен, иначе может произойти удар электрическим током, шок, короткое замыкание, возгорание.
3. Убедитесь, что зарядное устройство надежно подключено к розетке, иначе это может привести к сбою зарядки, что может привести к пожару.
4. Чтобы продлить срок службы батареи, перед первым использованием или после длительного режима ожидания, необходимо заряжать устройство не менее 12 часов. Батарею необходимо полностью разрядить 2-3 раза, чтобы достичь наилучшего эффекта.
5. Не вставайте и не садитесь на робот - пылесос, иначе это может разрушить прибор или нанести повреждение человеку.
6. Не позволяйте роботу-пылесосу это может привести к поломке устройства.

**Внимание!** Разрешается только сухая чистка робота - пылесоса, попадание воды внутрь может привести к поломке устройства.

## Внешний вид устройства:

Робот-пылесос подходит для эксплуатации в комнате, гостиничном номере, небольшом офисе, где он прекрасно справляется с очисткой всех видов, безворсовых ковров, деревянных полов, жесткого пола, керамической плитки и т. д.

## Оборудование и дополнительные аксессуары в комплекте:

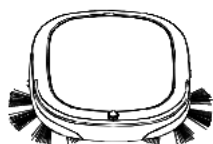

1. Робот-пылесос x 1шт



2. Адаптер питания x 1шт



3. Круглые щетки x 2шт



4. Фильтр x 2шт



5. Насадка из микрофибры x 2 шт



6. Руководство по эксплуатации x 1шт



7. Аккумулятор x 1 шт (внутри прибора).

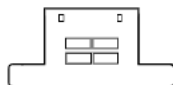

8. Площадка для крепления насадки из микрофибры x 1шт.

## Инструкция по настройке и установке

Верхняя крышка  
(встроенный пылесборник /  
аккумулятор)

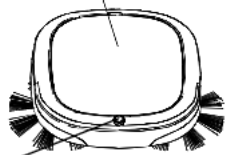

Выключатель питания  
(индикатор питания / зарядки)

Ведущее колесо

Круглая щетка

Основание

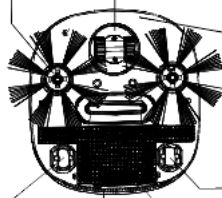

Левое заднее  
колесо

Правое  
заднее колесо

Насадка из микрофибры

## Инструкция по запуску

**Перед использованием проверьте:**

- (1) Не заполнен ли пылесборник;
- (2) Не заблокирован ли вход для пыли;
- (3) В случае, если пыль налипла на стенки пылесборника, проведите очистку. Для этого, предварительно выключите прибор, а после очистки, не забудьте поставить на место фильтр.

## Как снять или установить батарею

1. Снимите верхнюю крышку, освободите винты крышки батарейного отсека и снимите крышку батарейного отсека;
2. Установите батарею в отсек.

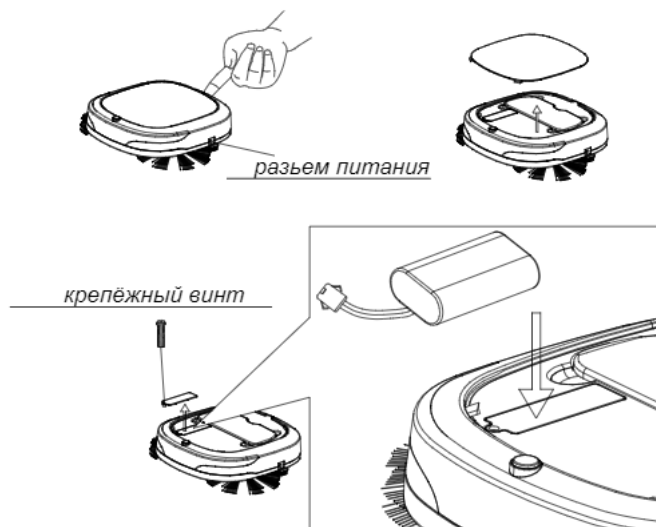

## Как заряжать:

Перед зарядкой сначала отключите питание.

1. Во время зарядки, подключите зарядное устройство к розетке, а штекер в разъем робота - пылесоса.
2. Заряжайте робот - пылесос непрерывно в течение 6-8 часов, после этого вы можете приступить к его эксплуатации.

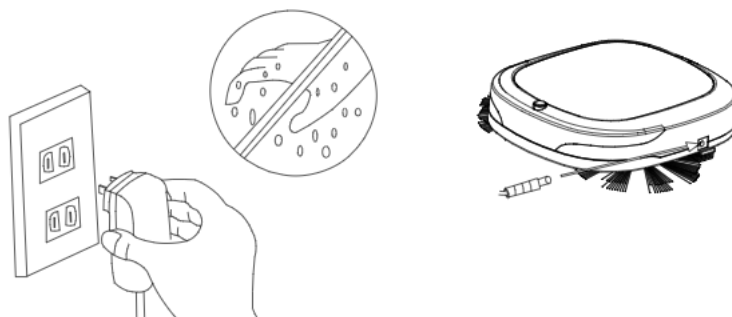

## Светодиодные функции:

Прибор работает	светодиод постоянно горит синим цветом
Прибор работает, но батарея почти разряжена	светодиод мерцает синим цветом
Индикатор зарядки	светодиод мерцает красным цветом
Батарея заряжена полностью	светодиод постоянно горит красным цветом

## Как установить или снять круглые щетки:

Щетки, которые используются в устройстве, можно снимать и устанавливать без каких-либо инструментов. Так для установки, достаточно надавить на выступающий вал в центре основания щеток.

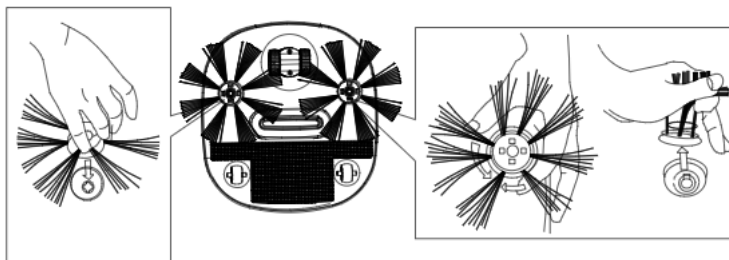

## Как установить или снять протирочную площадку:

Для выполнения данной процедуры, так же, не требуются инструменты.

1. Для установки протирочной площадки просто утопите 4 колонки в соответствующие разъемы на нижней части корпуса устройства.
2. Установите насадку из микрофибры «Т»-образной формы (стороной без ворса) на площадку, аккуратно прогладьте рукой, чтобы её зафиксировать.
3. Если вам не требуется использовать протирающую ткань, удалите «Т»-образную площадку.

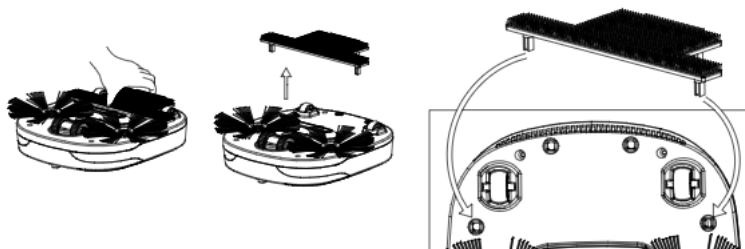

## Как очистить и заменить насадку из микрофибры:

1. Для повторного использования насадки из микрофибры, снимите её после использования промойте в воде и просушите. (Примечание: не используйте мокрую насадку из микрофибры для протирки, иначе устройство не сможет работать.)
2. Закрепите высушенную насадку из микрофибры для протирки на протирочной площадке.

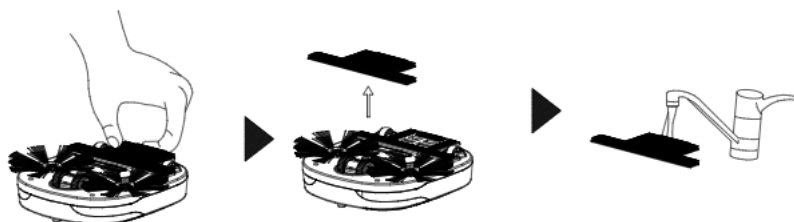

## Как очистить пылесборник:



Откройте верхнюю крышку.

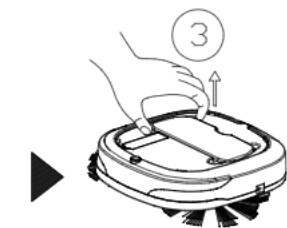
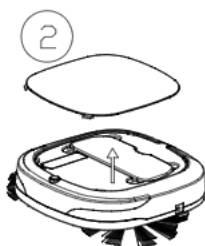

Возьмите рукой пылесборник и потяните вверх.

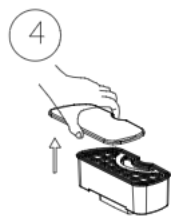

Откройте крышку пылесборника.



Снимите внутренний фильтр.



Освободите пылесборник от мусора и пыли.

## Как очистить фильтр:



Промойте пылесборник под краном с проточной водой.

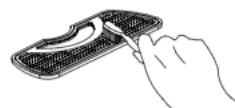

Очистите поверхность фильтра мягкой шерстяной тканью.



- Прежде чем устанавливать пылесборник в пылесос, хорошо просушите и проветрите его, потому что вода или сырость могут привести к повреждениям.
- Перед началом работы установите пылесборник с установленным фильтром в пылесос.

## Функция защиты от перегрузки:

В случае, если ведущее колесо будет заблокировано по каким либо причинам, тогда функция защиты от перегрузки заставит робот - пылесос немедленно прекратить работу, таким образом можно избежать повреждения робота - пылесоса. После разблокирования колеса, снова запустите машину.

## Характеристики

### Особенности:

Простое управление, достаточно нажать на кнопку включения, чтобы начать использовать.

Круглые щетки повышают эффективность очистки.

Встроенный пылесборник легко устанавливать, извлекать и очищать.

Насадка из микрофибры для протирки закрепленная на основании, сделает пол чище.

### Спецификация:

Рабочее напряжение	DC 7.4V
Мощность всасывания	< 15 Вт
Объем пылесборника вместимостью	350 мл
Шум	< 55 дБ
Время первой зарядки	8 часов
Время зарядки	5-6 часов
Каждый раз при непрерывной работе	около 60-90 минут
Максимальная площадь непрерывной очистки	90-120 м <sup>2</sup> , в зависимости от сложности помещения и объема мусора.
Вес нетто	1,1 кг

Таблица ошибок

Проблемы	Возможная причина	Решения
Робот – пылесос не всасывает пыль или волосы.	Блок пылесборника заполнен. Фильтр не правильно установлен.	Пожалуйста, очистите пылесборник. Проверьте, правильно ли установлен фильтр.
Круглая щетка изогнулась и не может эффективно использоваться.	Абразивный износ из-за длительного использования.	Нагрейте щетку в горячей воде, и она вернется в исходное состояние. Или замените щетку.
Робот-пылесос не включается.	1. Батарея не установлена. 2. Необходимо зарядить аккумулятор.	Проверьте, правильно ли установлена батарея. (см. Стр. 4). Попробуйте зарядить батарею, но сначала убедитесь, что робот-пылесос выключен.
Пылесос работает на месте, не может двигаться	1. На полу есть вода или намочена насадка из микрофибры. 2. Насадка из микрофибры для протирки не правильно установлена и препятствует вращению левого или правого задних колес.	1. Протрите и высушите пол, а затем высушите насадку из микрофибры или замените насадку из микрофибры. 2. Используйте насадку из микрофибры правильной формы (см. Стр. 5)

### СООТВЕТСТВУЕТ ТРЕБОВАНИЯМ ТР ТС 020/2011

#### «Электромагнитная совместимость технических средств»

Производитель не несет ответственность за возможные ошибки и опечатки в настоящем документе. Спецификация продукта может быть изменена без предварительного уведомления

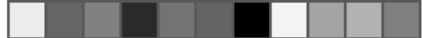

**Manufacturer:** Rekam Inc., Canada  
**Address:** 222 Faywood Boulevard,  
Toronto, ON, M3H 6A9, Canada  
support@rekam.ru  
www.rekam.com  
Made in China

**Изготовитель:** Рекам Инк., Канада  
**Адрес:** Канада, М3Н 6А9, провинция  
Онтарио, Торонто, Фейвуд бульвар 222  
support@rekam.ru  
www.rekam.ru  
Сделано в Китае

**Импортер:** ООО «ВЭД сервис»  
123290 г. Москва, 1-й Магистральный  
тупик, дом № 5А, этаж 3, комната 17А  
Тел.: +7 (499) 677-6847

**CE EAC**

www.rekam.ru

